

N° 251 V

Guía Mecánica [®] XXV años

 54 9 11 3795-0059





LUGAR

Curso de reparación de Ecus



CAM CENTRO ARGENTINO DE MECATRONICA

EL CAM / NEUQUÉN 2865 / FLORES

 54 9 11 3230-2978  54 9 11 4989-6292

Av. Alejo Bruix 4677 / CABA
+54 11 3533 8914 / +54 11 3979 0553
info@ceaelectronica.com

Av. Emilio Castro 6212 / CABA
+54 11 3533 8914 / +54 11 3979 0553
cursos@ceaelectronica.com

FABRICANTE Y DISTRIBUIDOR
DE REPUESTOS ORIGINALES PARA FRENS



marrose
FRENS

E mail: ventas@marrosefrenos.com



Reparación de
Cajas Automática
Reparación de
Módulos Electrónicos

Venta de Repuestos

 11 3171 6466

Apolinario Figueroa 934 - CABA



guiamecanica.com
guiamecanica.com.ar

JULIO

STAFF

Editorial

DIRECTOR PROPIETARIO

Claudio Squitieri

REVISTA MENSUAL

DISTRIBUCIÓN GRATUITA

Tel: 011 57115376

Http:// www.guiamecnica.com

guiamecnica@hotmail.com

Fecha Distribución: 8/07/2022

Reg. Prop. Intelectual N° 718765

Ejemplar Nro. 251

Nota aclaratoria

El director no se responsabiliza por el contenido de los avisos publicitarios de ésta guía. Los colaboradores y las notas no son remuneradas y no necesariamente reflejan el pensamiento del director. Prohibida su venta y/o reproducción total o parcial.



Julio: Se vino la ola polar, y con ella el frío, bendición para algunos y parate para otros, como en todos los ordenes algunos se benefician y otros tienen que esperar tiempos mejores.

Para nosotros esta época es mejor, y por eso nuestro movimiento es mayor, por eso damos gracias y agradecemos a todos nuestros amigos (anunciantes) que nos apoyan como siempre todo el año.

Nunca voy a abandonar la idea que todos tenemos nuestro lugarcito en el mercado y todos por mas grande o chico que seamos siempre dependemos del otro y no hay mejor manera que permanecer y estar siempre.

Por eso y por nosotros mismos sabemos que mientras tengamos la persiana levantada nadie podrá decir que poco es lo que hacemos y que no somos necesarios.

Agradecemos la paciencia que nos tienen y el seguimiento a nuestro medio que mes a mes nos demuestran.

Para todos nuestros lectores y anunciantes los invitamos a ver nuestra web, y nos digan si les gustan las modificaciones que le hicimos.

+54 9 11 37950059

"IR JUNTOS,
ES COMENZAR.
MANTENERSE JUNTOS
ES PROGRESAR,
TRABAJAR JUNTOS
ES TRIUNFAR"

Henry Ford.



LUBRICANTES

SOLICITE VENDEDOR - ZONAS DISPONIBLES PARA VENDEDORES

0220-4860353 / 0220-4861989 Mail: newline@new-line.com.ar



+549 11 3953-6436





LAUTARODIESEL

www.lautarodiesel.com.ar

DTS
TURBOCHARGERS



Cartuchos de turbos DTS

IMPORTADORES DIRECTOS "EL MEJOR PRECIO"

Inyectores y sus partes
Bombas de alta presión, Reguladores
Toberas, Válvulas, Sensores

ESPECIALISTAS EN INYECTORES DIESEL

Importamos en 7 días, el ítem que no tengamos



Para recibir novedades envíe su mail o agreguenos en  [lautarodieselinyectores](https://www.facebook.com/lautarodieselinyectores)

Bartolomé Jaime 41 - CP 5008 Córdoba Tel.: 0351 476 7828 - e mail: ventas@lautarodiesel.com.ar

Lopez y Lopez

BOSCH

Diesel Center

REPARACION DE SISTEMAS
DE INYECCION DIESEL



CENTRO OFICIAL
BOSCH DIESEL CENTER

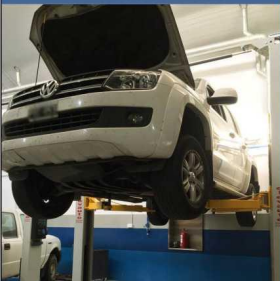

Teléfonos
6089-1109 - 15 5486-7233
Virrey Cevallos 1974
C.A.B.A.
Horario L/V
8 a 12:30 y 13:30 19 Hs.

Buscanos



Atendemos los siguientes sistemas



BOSCH



SIEMENS
VDO



ESPECIALISTAS EN ELEVADORES PARA AUTOS

***SERVICIOS DE MANTENIMIENTO DE ELEVADORES
PARA AUTOS CON ENTREGAS DE CERTIFICADOS**

***REPARACIÓN DE ELEVADORES DE TODAS LAS
MARCAS Y MODELOS**



***VENTAS DE ELEVADORES PARA AUTOS NUEVOS
Y USADOS CON GARANTÍA**

***FLETE E INSTALACIÓN SIN CARGO CON LA
COMPRA DE NUESTROS EQUIPOS (VÁLIDO PARA
CABA Y GBA)**

- *TRASLADOS DE ELEVADORES PARA AUTOS**
- *ASESORAMIENTO TÉCNICO PERSONALIZADO
SIN CARGO**
- *ACEPTAMOS TODAS LAS TARJETAS DE CRÉDITO**



PARA MAYOR INFORMACION CONTACTARNOS:

WHATSAPP: 11-6158-7514 — OFICINA: (011) 6082-0952

SERVICIOS@ELEVADORESPARAAUTOS.COM.AR

VENTAS@ELEVADORESPARAAUTOS.COM.AR

WWW.ELEVADORESPARAAUTOS.COM.AR

Reuniones de café



Una botella de coca'cola en el supermercado vale 14 pesos aproximadamente.

La misma botella en un bar, cuesta 25 pesos.

En un buen restaurante u hotel puede valer hasta 35 o 40 pesos.

En un aeropuerto o en el mismo avión, hasta 60 pesos te pueden cobrar.

La botellita es la misma, la marca también, lo único que cambia es el lugar.

Cada lugar, da un valor diferente al mismo producto. Cuando te sientas nulo, que no vales nada, cuando todo tu alrededor te menosprecie, cambia de lugar, no te quedes ahí.

Ten el coraje de cambiar de aires y vete a un sitio donde te den el valor que mereces y te consideren lo que eres.

Rodéate de gente que aprecie realmente lo que vales.

Guía Mecánica®

📞 54 9 11 3795-0059



somos Rectificación Villa Real

Virgilio 2842 Capital

4568-0448

BELMONTE

RECTIFICACIÓN

desde
1951

www.belmonterectificacion.com

CIRCUITO ALIMENTACION DE COMBUSTIBLE

AMORTIGUADOR DE OSCILACIONES

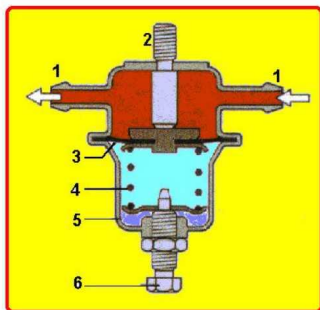

AMORTIGUADOR DE OSCILACIONES

1 - Conexión de combustible

2 - Tornillo de fijación

3 - Membrana

4 - Resorte

5 - Cuerpo

6 - Tornillo de reglaje



Federal Parts
REPUESTOS AUTOMOTOR



1157137182

Jaramillo 3898 CABA

Tel.: 011 4541-2845 / 4541-1361

www.federalparts.com.ar

info@federalparts.com.ar

El amortiguador de oscilaciones evita los ruidos pulsatorios y se monta entre el regulador de presión y el depósito de combustible en el tubo de retorno.

Su concepción es idéntica a la del regulador de presión, pero sin tubería de unión con el múltiple de admisión. Este dispositivo reduce las pulsaciones u oscilaciones de presión en la tubería de retorno de combustible al depósito evitando así la propagación de ruidos pulsatorios. Las pulsaciones se originan debido a las variaciones de presión de combustible, apertura y cierre de los inyectores o al actuar el regulador de presión.

VÁLVULA REGULADORA DE PRESIÓN

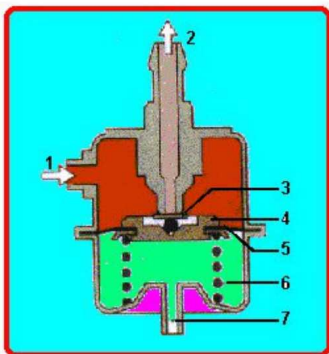

Repuestos y Servicios
Somos Agente Oficial

HAVAL





CHANGAN



Great Wall



REPUESTOS: Jaramillo 3898 Cap Fed Tel 011-45411361  1157137182
SERVICIOS: Jaramillo 3860 Cap Fed Tel 011-45448922  1160285274

DETALLE DEL REGULADOR

1 - Entrada de combustible

2 - Conexión de retorno

3 - Válvula

4 - Porta válvula

5 - Membrana

6 - Resorte

7 - Conexión con el múltiple de admisión

El regulador de presión es necesario para mantener constante la presión en la rampa de inyección y por consiguiente en los inyectores. Es un dispositivo de tipo diferencial de membrana, regulado a 3 bar aproximadamente, en los sistemas multipuntos, y 1 bar en los monopuntos.

El regulador de presión está constituido por un envoltorio metálico donde se encuentra un dispositivo móvil formado por un cuerpo metálico y por una membrana cargada por un resorte. Superando la fuerza predeterminada, constituida por la depresión existente en la parte opuesta de la membrana y por la carga del resorte, el combustible empujado por la bomba determina la apertura de una válvula que permite que el combustible en exceso vuelva a través del tubo de retorno al depósito. La cámara de alojamiento del resorte está en comunicación con el múltiple de admisión del motor. Con esta solución se mantiene constante la diferencia entre la presión del combustible y la depresión existente en el múltiple de admisión en todas las condiciones de funcionamiento del motor.



**Transmisiones
ROTH
REPUESTOS
CAJAS AUTOMÁTICAS**



 **54 11 68213576**

 **Transmisionesroth2021@gmail.com**

F347

BACTER-BIO D

TRATAMIENTO para
COMBUSTIBLE DIESEL
con BIODIESEL



PROBLEMAS CON:

Ductos obstruidos - Fallas de arranque
Filtros tapados - Combustible contaminado
NO DESARME, VACUNELO
No pierda tiempo y dinero en desarmes.
Agregue **BACTER-BIO D** en el filtro y
el tanque de combustible y a trabajar.

Laboratorio Industrial F347 Argentina C. e I.

Química Industrial Aplicada - Productos & Servicios

Tel.: +54-11-4651-8626 | WApp: +54-11-2854-8303

info@f347.com.ar | www.f347.com.ar

Nuestro servicio le queda a usted tan cerca
como su propio teléfono o computadora

**Segui la
Huella**

Guía Mecánica®



www.guiamecanica.com



**Siempre junto
al profesional
Mecánico**

 **54 9 11 3795-0059**

D & M

CAJAS AUTOMATIZADAS

D&M

Cajas Automatizadas

Fiat Dualogic

VW I-Motion

Diagnóstico sin cargo

 **54 11 3073-2002**

ATENDIDO POR SUS DUEÑOS

COLON REPUESTOS

FIAT

mercado pago

LUBRICENTRO

TREN DELANTERO

AUTOPARTES - ACCESORIOS
REPUESTOS ORIGINALES

11 6659-6174 // 11 3332-3229

Colón 3939 - Lanus Oeste

L. F. Calisuares Forlenza

Somos fabricantes de:
Calisuar y Sondas,
hace más de 30 años.
Contamos con medidas
desde 0.20 a 5 mm.
para todo tipo de picos
de gas y carburación.
autos, motos, karting, jet Sky

Envíos a todo el País

Buscanos en:

1154868509

Inyección Cars

@Inyeccioncars

ESPECIALISTA EN INYECCIÓN ELECTRÓNICA
DIAGNÓSTICO COMPUTARIZADO
REPARACIÓN DE MÓDULOS
INMOVILIZADORES
TALLER MECÁNICO

URDANETA 44 - C.A.B.A.

inyeccioncars@gmail.com

11 2583-8417

11 6899-7403

11 6356-0667

AUTOPARTES Y ACCESORIOS
Nacionales e Importados

Autopartes Repuestos

Ford FIAT PEUGEOT CHEVROLET

Bernasconi 2255 C.A.B.A. E-mail: gustavot1965@hotmail.com

NUEVO



CEA | ELECTRÓNICA AUTOMOTRIZ



CEA

Version Actualizada	Version Actualizada	Version Actualizada	Version Actualizada
Licencia FULLPROB	Licencia FULLPROB	Licencia FULLPROB	Licencia FULLPROB
Licencia FULLPROB	Licencia FULLPROB	Licencia FULLPROB	Licencia FULLPROB
Licencia FULLAPP	Licencia FULLAPP	Licencia FULLAPP	Licencia FULLAPP
ARI	ARI	ARI	ARI
PARA USUARIOS	PARA USUARIOS	PARA USUARIOS	PARA USUARIOS



54 11 3230-2978

Av. Alejo Bruix 4677 / CABA

+54 11 3533 8914 / +54 11 3979 0553

info@ceaelectronica.com

Av. Emilio Castro 6212 / CABA

+54 11 3533 8914 / +54 11 3979 0553

cursos@ceaelectronica.com



WORKSHOP

**Maquinaria para el
Servicio del Automotor
Venta y Reparación**

Juan Diaz de Solis 327
(1686) Hurlingham
Buenos Aires - Argentina
Tel.: (54-11) 7531-1357
11 4550-7717
www.workshopsrl.com.ar



REPUESTOS Y ACCESORIOS

Av. CASEROS 3368

Tel.: 011 4911-9377

+549113605477

fordparque@yahoo.com.ar

Seguinos por





RADIADORES LUGANO

NOVEDADES



Como Siempre



Pola 3117 (1439) CABA Tel.: 4601-9152  15 6390 4614  15 6512 1046  15 5713 9242

radiadoreslugano@yahoo.com.ar - www.radiadoreslugano.com.ar

BOMBAS DE AGUA



REPARACION DE BOMBAS PARA TODO TIPO
DE AUTO - NACIONALES E IMPORTADOS

Repuestos y Accesorios
para bombas de agua
Caños de circulación de agua
Automotores - Camiones - Tractores

Gral Campos 1915 - Don Torcuato

Tel.: 4748-6740 E mail: a_loreti@hotmail.com

Estamos atendiendo con turnos programados.



INYECCIÓN

ELECTRÓNICA NAFTA / DIESEL



DIAGNÓSTICO

SISTEMAS SEGURIDAD ABS
SISTEMA SEGURIDAD AIR - BAG



CLIMATIZACIÓN (AIRE ACONDICIONADO)

REPARACIONES Y CARGAS



MECÁNICA

Y ELECTRICIDAD INTEGRAL



SERVICIOS DE LUBRICENTRO

LUBRICANTES, FILTROS, ADITIVOS, ACCESORIOS.

COMUNICATE AL  11 5 452 7584

O AL  5365-7214



PELLIZZARI

SPORT SERVICE
AUTOMOTOR

www.pellizzarisport.com.ar

QUEDATE EN CASA, NOSOTROS NOS OCUPAMOS DE TU VEHÍCULO



REPUESTOS ACCESORIOS



ATENCIÓN PERSONALIZADA

AV. CENTENERA 3099 TEL/FAX 4919-9135



+54 9 11 4081-0018

AUTOBAHN S.A.



REPUESTOS Y ACCESORIOS

Importador Directo - Envíos a todo el País

Av. Dtor Ricardo Balbín 3682 (1430) Ciudad Bs. As.
Tel.: 4542 4733 / 4544 7895 Telefax: 4541 7467

E mail: info@autobahnimportaciones.com.ar



EL INDUSTRIAL
INYECCIÓN DIESEL

SERVICIO DE INYECCIÓN DIESEL DIAGNÓSTICO COMPUTARIZADO

Nos Renovamos

*para dar un mejor servicio
Con la cordialidad de siempre*



Bombas e Inyectores



BOSCH



JOSÉ BARROS PAZOS 1610/17 CAPITAL
(Altura Centenera 2400)

Tel.: 4918 1537 - 3535 2342

elindustrialdiesel@hotmail.com - www.elindustrialdiesel.com

EUROTECH

Juego Kit Extractor Aire Acondicionado
Polea Embrague Univer



PROGRAMADOR

K-tag Master
New Clon Ruso Ultima Version Full



▶ LLAMANOS

HAMILTON

COMPRESOMETRO DIESEL



Nuevo PRODUCTO

UPA USB V1.3
Programador Profesional Upa Usb Automotriz



Autel PS100



Nuevo INGRESO

BANCO LIMPIEZA DE INYECTORES



Nuevo PRODUCTO

SCANNER MULTIMARCA PACK MERCOSUR
VIDENT 704



AUTEL

MaxiCheck MX808



Brindamos soluciones para el Sector Automotriz.



54 221 501-8735



EMPRESA DEDICADA A LA VENTA DE HERRAMIENTAS Y EQUIPAMIENTO PARA TALLERES

HERRAMIENTAS: BREMEN-EINHELL-HAMILTON
DAEWOO-DAIHATSU GD-EUROTECH-LASER
EQUIPAMIENTOS: PALLADINO-PITARCH-MB
INSTRUMENTAL: LAUNCH-KONNWEI

<https://phpuntoherramientas.mercadoshops.com.ar/>



+54 9 11 6732-7674

ASIAN MOTORS S.R.L. Repuestos de Motor



envíos al interior

Warnes 1264 - Tel.: 4583-6530 / 4581-5075
e-mail: asianmotors@hotmail.com  +54 9 11 6267-4988

TRANS-CARDAN

TRANSMISIONES CARDANICAS

- * CRUCETAS
- * CARDANES



BALANCEO
ELECTRÓNICO
DE CARDANES

De Marcelo Villamonte



CUBRE CARDAN PEUGEOT - PUENTE TRASERO R12 R18 - TRAFIC -PEUGEOT - 05

REPARACIÓN Y ENDEREZADO DE CAÑONERAS

REFORMAS - RECAMBIOS

TC RNERÍA EN GENERAL

TRABAJOS
GARANTIDOS

ENVIOS AL
INTERIOR

FITZ ROY 239 (alt. Warnes 1300) Capital Tel/Fax: 4854-4616

transcardan@fibertel.com.ar - www.transcardan.com.ar

AG-TURBOTECHNIK

LABORATORIO DE MANTENIMIENTO, REPARACION Y BALANCEO DE TURBOCOMPRESORES

Ahora reparamos
inyectores
COMMON RAIL
también



IHI



Garrett

HOLSET

Schwitzer

BWEE

CAT

ABB

- El mejor precio de plaza en reparaciones y turbos nuevos
- Atendemos su VEHICULO
- Atendemos flotas de vehículos
- Asesoramiento técnico y presupuestos sin cargo
- Estadísticas y seguimiento para realiza mantenimientos preventivos



+54 9 11 5455-8653

Chile 1338 - Villa Raffo - Ptdo. de tres de Febrero - Bs. As. - CP: B1675AGF - Tel./Fax: 4712-1061
mail: info@ag-turbotechnik.com.ar - www.ag-turbotechnik.com.ar

Atendemos de Lunes a Viernes de 9 a 13 hs y de 14 a 18 hs



Av. Warnes 1125-27 (1414) Buenos Aires.
Tel.: 4854-2159 / 7679 Fax.: 4856-3587
vtmtransmisiones@Gmail.com

Mantenimiento Contactos



Diluyente limpiante para electrónica, evaporación media controlada.

No ataca componentes, ni plaquetas, ni barnices aislantes.

La mejor opción a la hora de elegir un limpiador de contactos.

Aerosoles de 427 cc y 237 cc

Mantenimiento Inyectores Ultrasonido en Agua



Botella de 980 cc
Rinde 10 Lts.
de solución

Concentrado limpiante para diluir en agua corriente.

Uso al 10%, muy económico por su rendimiento.

Agradable aroma cítrico.
Soluciones NO inflamables.
100% Biodegradable.

Descarbonizantes Cuerpo de Mariposa



Aerosoles de 427 cc ambos

Standard (Tapa Blanca)
Con olor tradicional.

Cítrico (Tapa Roja)
Aroma agradable, menos invasivo para autos de alta gama o conducidos por mujeres.

Mantenimiento Inyectores para Banco de Pruebas



Diluyente específico para uso en Banco de Pruebas. Se aplica al 25% en VARSOLAZUL, nafta, kerosene, o combustible diesel.

1 Parte de producto en 3 partes de Varsol.

NAFTA - DIESEL

Elimina eficientemente toda partícula de suciedad dejando los inyectores 100% limpios.

Botella de 980 cc
Rinde 4 Lts.
de preparado limpiante

INSUMOS QUÍMICOS PARA INYECCIÓN ELECTRÓNICA

F.347

La solución a los problemas de mantenimiento y prevención como respuesta a los mejores productos importados
COMPRE ARGENTINO - COMPRE INDUSTRIA NACIONAL

Laboratorio Industrial F347 Argentina C. e. I.

Química Industrial Aplicada - Productos & Servicios

Tel.: +54-11-4651-8626 | WApp: +54-11-2854-8303

info@f347.com.ar | www.f347.com.ar

Nuestro servicio le queda a usted tan cerca como su propio teléfono o computadora

VARSOL AZUL para Banco de Pruebas



Bidones de Plástico Reforzado 2 y 5 Lts.

El compañero ideal para **Mantenimiento Inyectores para Banco de Pruebas**, su color AZUL permite la fácil lectura de la graduación de las pipetas. Tiene alto punto de inflamación y evaporación lenta, lo que lo posiciona como un diluyente de seguridad. Olor agradable, no invasivo.

Gel Desengrasante para Manos



Balde de 4 Lts.
Potes de 980 grs.

Desengrasante en gel para manos que trabajan duro. Contiene un abrasivo de origen natural en la cantidad justa para limpiar sin irritar, dejando la piel tersa. NO es crema, NO se separa por evaporación. Remueve eficientemente toda suciedad en una sola aplicación dejando agradable aroma a limón.

Multipropósito Plus



Aerosoles de 237 cc y 427 cc

Elimina ruidos molestos.
Protege a los metales
Remueve óxido liviano
Desplaza a la humedad
Libera mecanismos trabados
Lubricante plus
Desengrasa
Penetra objetivamente
Es anticorrosivo
Cumple con lo que promete

Mantenimiento M.A.F. Sensor de Masa de Aire



Aerosol de 427 cc

Remueve toda impureza

Deja residuo CERO

Provee superficies limpias exentas de polvo

Evaporación controlada que permite trabajar cómodamente sin requerir una segunda aplicación

EXPO TRANSPORTE

CAMIONES - BUSES - UTILITARIOS

12ª Exposición internacional de
equipamiento y tecnología del
autotransporte de carga y pasajeros

16 al 18
AGOSTO
2022

12 a 20hs
La Rural
Buenos Aires
Argentina



EN PARALELO CON



CONTACTO

PLANO

GALERÍA

PRE-ACREDITACION

IMPORTANTE: Expo Transporte fue reprogramada

Dada la situación de público conocimiento respecto a la particular situación generada por el virus COVID-19, desde Expotrade S.A. queremos informarles que la exposición **Expo Transporte** ha sido reprogramada para los días **16 al 18 de agosto del año 2022** en La Rural, Predio Ferial de Buenos Aires, Argentina.

La decisión adoptada en conjunto con **FADEEAC**, patrocinante de la Muestra, busca dar prioridad y seguridad a aquellos que forman parte de la feria: expositores, visitantes, armadores y personal temporario entre otros, como así, a toda la comunidad.

Expotrade S.A. agradece la comprensión recibida de todos los consultados e involucrados. Ya estamos trabajando para que el punto de encuentro de la industria sea un nuevo éxito en su próxima edición.

Patrocina



Auspician



Industry Sponsor



TODO EL AÑO... Junto al Sector del Transporte y la Logística. Más opciones para estar cerca del profesional.



Revista Nacional



Suplemento Nacional



Portal & Newsletter



Envío a base de datos



+54 9 11 6950 9333

EL WHATSAPP DEL TRANSPORTE Y LA LOGISTICA
Envía "Alta" y recibí la mejor información



JOSE M. BAO
BRT

**SERVICIO INTEGRAL
DEL AUTOMOVIL**

**Diagnóstico
Computarizado**

**La Pampa 4522/44
C.A.B.A.
Tel.: 11 4522-0838**

www.brtyneccion.com



Seguinos en:



TODAS TUS LÁMPARAS LAS ENCONTRAS EN:

BATTY

**LAMPARAS
AUTOMOTOR**



BATTY

LAMPARAS AUTOMOTOR

SAN MARTÍN 2205 | ROSARIO
0341 657-7525



**SAN MARTÍN 2205
(2000) ROSARIO**

341 657-7525

Taller KARMATIC

Cajas automaticas.

CVT.

Mecatronicas.

Robotizadas.

Convertidores



Consultanos al:



1139149579

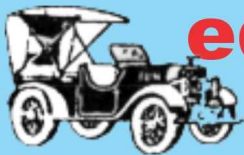

edu-center

CASA ADHERIDA AL A.C.A.

CENTRO DE DIAGNOSTICO DE INYECCIÓN ELECTRÓNICA

CONTROL ELECTRÓNICO COMPUTARIZADO LIMPIEZA DE INYECTORES CHIP DE POTENCIACIÓN

**TRABAJOS GARANTIZADOS
ATENCIÓN PERSONALIZADA**

Hidalgo 1695 (Esq. Galicia) - Telefax: 4857-5608

Web: www.inyeccioneducenter.com.ar

E-mail: educenter@ciudad.com.ar



VENTA DE REPUESTOS Y AUTOPARTES

Originales, Nacionales e importados
Partes de Carrocerías



Av. Lope de Vega 1301 (1407) Capital Tel/Fax.: 4567-2642 / 3986

Full Car

Inyección Electrónica

Inyección GNC

Montevideo 1250 - Bernal O.



11 2794-2704



11 5313-0860



AFIP notificó a mas de 5000 empleadores para realizar la presentación del libro de sueldos de manera digital.



Libro de Sueldos Digital

 **11-3193-8577** 

Pedí presupuesto - Honorarios a medida



impositivaestudio

impositivaec@gmail.com - <http://www.impositiva.com.ar>



MECÁNICA INTEGRAL

Mecánica Automotriz
Mantenimiento General
Diagnóstico Computarizado
Atención a flotas de empresa



Todos los medios de Pago

Monte Hermoso 9 - Troncos del Talar



11 5057-9376



valescompeticion



marrose

FRENOS

40 años de trayectoria
y un nuevo sistema de Pedidos online

www.marrosefrenos.com



Tel/Fax.: 011 4838 1981 - 011 4709 6584

www.marrosefrenos.com

Email: ventas@marrosefrenos.com



marrose

FRENOS



BATERÍAS DE LITIO POWERROAD & VISION



VZH Van Zandweghe Hnos
se ha especializado en la
fabricación y distribución
de ésta tecnología.

Van Zandweghe Hnos

una batería para cada necesidad
www.baterias.com.ar - info@vzh.com.ar



Tel.: 11 4637-2904

Av. Directorio 3602 Ciudad Autónoma de Buenos Aires

Cajas automáticas **F1** S.R.L.

REPARACIÓN DE
TRANSMISIONES AUTOMÁTICAS

SERVICIO

DIAGNÓSTICO
COMPUTARIZADO

ATENCIÓN A CONCESIONARIAS
Y TALLERES



PRECISION[™]
INTERNACIONAL

ENVÍOS AL INTERIOR

TARJETAS DE
CRÉDITO Y DÉBITO



Av Gral. E. Mosconi 870
Lomas del mirador
Tel. 4699-0693 / 0631
Cel.  11-5306-1691
cajasautomaticasf1@gmail.com
 Cajas Automáticas F1
www.cajasautomaticasf1.com.ar

RG Repuestos

REPUESTOS IMPORTADOS



CHERY



HONDA



TOYOTA



NISSAN

DAIHATSU

ISUZU



SUZUKI



Mario Bernasconi



nissanwarnes@

6090 / 4854-5858

nissanwarnes.com.ar

RG

REPUESTOS



WhatsApp

11-41448700

RG Repuestos

Mario Bernasconi 2273 -Villa Crespo - Repuestos
Autos asiáticos - 48556090 - 1141448700

EMPRESAS - MONOTRIBUTISTAS - EMPLEADOS

ATENCIÓN
PERSONALIZADA

CONTADORA PÚBLICA
NACIONAL (U.B.A.)

HONORARIOS ACCESIBLES



15.58906940

IMPUESTOSDEARGENTINA@GMAIL.COM



MECÁNICA

SCANNER



Servicio Diesel todo tipo de camiones
Diagnóstico Computarizado

 **3876 514209**

Las Heras 62 Metan - Salta



LA CASA DEL MECÁNICO

EQUIPAMIENTOS
HERRAMIENTAS ESPECIALES
PARA TALLERES



54 261 712-0901



REPUESTOS MOLINA



CAJAS AUTOMÁTICAS REPUESTOS

Venta de repuestos de transmisiones automáticas y convertidores. **Importamos directo de EEUU:**
Alto Precisión internacional, ATK. Sonnax, Toledo, Transtec, Lubegard. Transtar, transgo y más...

Desde 1978 en el mercado, venta de repuestos para cajas automáticas y asesoramiento técnico respaldado por ATSG (AUTOMATIC TRANSMISSION SERVICE GROUP)

Contáctese



0341-153078746 / 0341- 4556157 / 0341 4547483

Email: tallerjuancmolina@gmail.com

Web: www.tallermolina.com.ar

Instagram: taller molina rosario

Facebook: taller molina



BARBA

ESCAPES

Originales y Deportivos



silenPro™



CARASA 7457
Mar Del Plata

 223 681-0173

ELECTRO AGRO



CHIPEO MOTORES DIESEL
REPROGRAMACIÓN
PARAMETRIZACIÓN
OPTIMIZACIÓN
TORQUE
POTENCIA
CONSUMO

VENADO TUERTO

 3462 66-6417



www.guiamecanica.com

 +54 9 11 3795-0059

Perfetto

Diesel

CURSOS DE REPARACIÓN DE
BOMBAS DE ALTA PRESIÓN
E INYECTORES COMMON RAIL

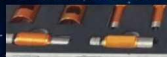

VENTA Y REPARACIÓN DE EQUIPOS DIESEL

ARIEL PERFETTO: 03402 490231 / 15540456

DAVID PERFETTO: 03402 490231 / 15503754

e-mail: david_perfetto@hotmail.com - www.perfettodiesel.com

BOMBA DE COMBUSTIUBLE

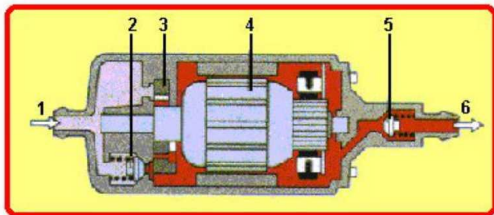

ELECTROBOMBA DE COMBUSTIBLE

- | | |
|--------------------------------|----------------------------|
| 1 - Entrada de combustible | 4 - Motor eléctrico |
| 2 - Válvula limitadora presión | 5 - Válvula anti retomo |
| 3 - Bomba celular a rodillos | 6 - Salida del combustible |

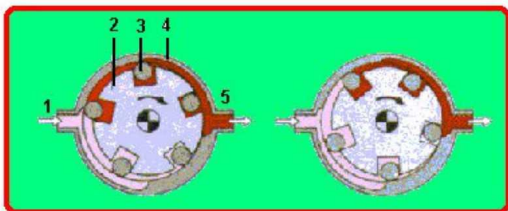

MÁXIMO DEL MÓNACO Gral. PICO - LA PAMPA
CALLE 11 N° 1150

 2302-563118

COMPONENTES DE LA BOMBA

- | | |
|----------------------------|---------------------------|
| 1 - Entrada de combustible | 4 - Pista de rodadura |
| 2 - Disco rotor | 5 - Salida de combustible |
| 3 - Rodillo | |

La electrobomba es del tipo con celdas y rodillos, accionada por un motor eléctrico con excitación de imanes permanentes.

Un rotor de disco situado excéntricamente en el cuerpo de la bomba contiene en las celdas situadas a lo largo de su circunferencia, unos rodillos metálicos que son empujados por la fuerza centrífuga contra la pista externa con el propósito de garantizar la estanqueidad hidráulica.

El combustible fluye por los huecos vacíos y es comprimido en el conducto de envío. Una válvula anti retomo evita el vaciado del tubo de envío con motor parado. Una válvula de sobrepresión cortocircuita el envío a la cámara de aspiración cuando la presión supera, de acuerdo al vehículo, de 4,5 a 7,5 bar. La electrobomba comienza a funcionar cuando se abre la llave de contacto por pocos segundos.

Terminada la fase de arranque del vehículo, la electrobomba sigue funcionando, a menos que el motor se pare por cualquier motivo.



Reparación y venta
de Turbosalimentadores

Cotización sin cargo

11 2267-2017 11 4935-8212

www.calabreseturbos.com

Larrea 5043 - V . Insuperable Pcia. Bs. As.

INTERRUPTOR INERCIAL

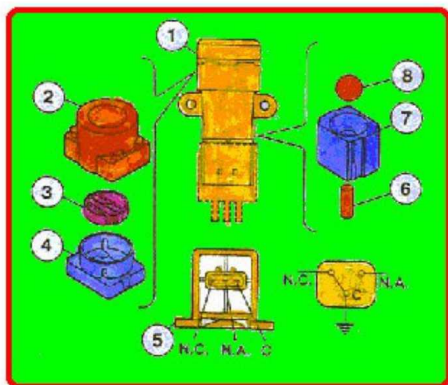

COMPONENTES DEL INTERRUPTOR DE INERCIA

- | | |
|----------------------------|---------------------------------|
| 1 - Interruptor de inercia | 7 - Alojamiento imán permanente |
| 2 - Funda | 8 - Bola de acero |
| 3 - Pulsador | C - Terminal común |
| 4 - Lado superior | NC - Cerrado |
| 5 - Lado acoplamiento | NA - Abierto |
| 6 - Imán permanente | |

Con el fin de aumentar el grado de seguridad para los ocupantes del vehículo en caso de colisiones, el vehículo está dotado de un interruptor de inercia ubicado en el interior del habitáculo, bajo el asiento del conductor.

Dicho sensor reduce la posibilidad de incendio (a causa de la salida de combustible del sistema de inyección) desactivando la electrobomba de combustible.

El interruptor esta constituido por una bola de acero montada en un alojamiento (con forma cónica) y mantenida en posición gracias a la fuerza de atracción de un imán. En caso de colisión violenta del vehículo, la bola se libera de la sujeción magnética y abre el circuito eléctrico normalmente cerrado(NC) interrumpiendo la conexión a masa de la electrobomba de combustible y por consiguiente la alimentación al sistema de inyección. Para restablecer la conexión a masa de la electrobomba, hay que echar hacia atrás el asiento y apretar el interruptor hasta oír el resorte de accionamiento.

3er. MILENIUM

**RECTIFICADORA
DON ABELINO**



 **3876 514209**

**Las Heras 62
Metan - Salta**

**MECÁNICA
PROINOTTI**



POTENCIACIÓN DE VEHÍCULOS PESADOS DIESEL

MAYOR RENDIMIENTO - MENOR CONSUMO

MECÁNICA GENERAL

INYECCIÓN ELECTRÓNICA

 **+54 9 2923 539249**

CÓMO DETECTAR QUE UNA BUJÍA NO FUNCIONA CORRECTAMENTE

Un síntoma común es que al coche le cuesta trabajar a regímenes altos o cuando lleva demasiada carga. Esto se puede deber a diferentes fallos en las bujías, y uno de los más frecuentes es la acumulación de residuos e impurezas.

En estos casos lo podremos detectar porque las bujías se recubren de una especie de manto o capa blancuzca.

Otro de los problemas que pueden provocar las bujías en mal estado es que al coche le cueste arrancar o que directamente no arranque.

¿Por qué puede suceder esto?

Pues debido a diversas razones, como por ejemplo los depósitos de carbón o los de aceite. Estos puede aparecer debido, entre otras causas, a circular a muy baja velocidad durante largos períodos de tiempo. Las bujías con este tipo de problemas también suelen dar problemas al trabajar en marchas lentas y causan otros efectos, como que el coche vaya «a tirones».



MONTIEL ELECTROAUTO



- ⚡ Diagnóstico Computarizado
- ⚡ Electricidad
- ⚡ Inyección Electrónica

- 🔧 Reset de Fallas.
- 🔧 Control de Consumos
- 🔧 Limpieza de Inyectores



- 🔧 Cambios de Correas.
- 🔧 Reset de Servis.

Vértiz 8190 - Tel.: (0223) 482-8710 - Mar del Plata - Pcia. Buenos Aires



EQUIPO MULTIFUNCION PARA PRUEBA Y DIAGNOSTICO



Artículo
PDM-E1

El equipo multifuncion PDM-E1 es una potente herramienta que permite diagnosticar el sistema eléctrico de los vehículos de inyección de combustible de una forma sencilla y rápida. Sus opciones integradas permiten probar, analizar y simular todo tipo de sensores y actuadores del vehículo. Genera señales que son totalmente configurables por el usuario a la hora de diagnosticar fallas. El equipo cuenta con un moderno sistema electrónico basado en potente microprocesador RISC de alta performance, el cual se encarga de generar las diferentes ondas y funciones emulando la ECU. Las opciones integradas pueden ser utilizadas para realizar ensayos y pruebas sobre el sistema electrónico de motores de inyección de nafta y Common Rail.

Especificaciones técnicas:

- Alimentación: 12v CC mediante batería o fuente externa 220v CA - 12v CC.
- Protección contra cortocircuitos. Acceso a fusible sobre el panel trasero.
- Equipamiento de última generación basado en potente microprocesador RISC de alta performance.
- Excelente visibilidad en su pantalla LCD de 2x20 caracteres con luz de fondo para el manejo de funciones.
- Prueba inyectores multipunto y monopunto. (Para control de banco de pruebas y limpieza).
- Salida para control de bomba de nafta con indicación luminica de activación (Para control de banco de pruebas y limpieza).
- Prueba todos los actuadores de ralenti del mercado: Solenoide con resorte antagonico, doble solenoide, motor de corriente continua y motor paso a paso (Magneti Marelli-GM)
- Prueba mariposa motorizada con medicion simultánea de sensor TPS.
- Prueba solenoides y válvulas en general.
- Permite Simular todos los sensores de 0v-5v: TPS, MAP, MAF, temperatura de agua, etc.
- Genera señal de sonda lambda con voltaje entre 0v-1v ver diferentes regimenes.
- Genera señal de MAP Ford/VW de frecuencia (HZ).
- Simula sensores resistivos (contrales independientes de 1K, 10K y 100K).
- Genera señales para probar y ajustar tacómetros y velocímetros.
- Genera señal tipo HALL de amplitud variable.
- Genera señales RPM HALL y magnético para activar la ECU sin necesidad que el motor gire.
- Genera pulsos para prueba de bobinas de baños de aceite y secas.
- Prueba bobinas con y sin módulo de encendido.
- Prueba módulos de encendido.
- Prueba captores inductivos y hall mediante la función frecuencímetro y osciloscopio.
- Mide tensión continua mediante función voltímetro con autorango hasta 30V.
- Mide frecuencias, mediante función frecuencímetro hasta 20Khz.
- Mide resistencia hasta 500 Ohms.
- Mide temperatura entre 0°C y 150°C con sensor electrónico integrado.
- Posee salidas de tensión cortinua de 5v y 12v.
- Función osciloscopio y captura de ondas mediante conexión a PC por puerto USB.
- Generación de onda totalmente configurable desde la PC mediante conexión por puerto USB.
- Fácil utilización y manejo.
- Incluye diferentes cables de conexión.

TecnoDel

Equipamiento - Venta - Servicio Técnico



223 3023326

e-mail: servicio.tecnico@tecnodel.com.ar



DIVISION ELECTRONICA

DISTRIBUIDORA HEPEA



Cordiviola 1227 - Rosario - Santa Fe

Tel.: (1341) 4303730

Lautaro Bordoni (0341) 156033028

www.distribuidorahepea.com.ar
distribuidorahepea@hotmail.com



Artículo

PDM-E2

PUNTA DIGITAL MULTIFUNCION (10 EN 1)

La punta digital multifunción para medición e inyección de señales PDM-E2 es la evolución tecnológica de la punta lógica tradicional, incorporando un voltímetro, frecuencímetro, detección de estados lógicos, linterna, y generador de diferentes tipos de señales. El equipo fue diseñado con electrónica de última generación y está basado en un potente microprocesador RISC de alta performance. Posee un display alfanumérico retroiluminado y 4 pulsadores para su utilización.

Voltímetro: Con la función voltímetro es posible medir el voltaje de la batería para saber si la misma se encuentra en buen estado y detectar positivos y masas en distintos puntos del vehículo.

Posee función de retención de medición para congelar la lectura.

Frecuencímetro: Con la función frecuencímetro es posible detectar la presencia de señales sin la utilización de un osciloscopio.

Es posible detectar pulsos de inyección, señal de velocímetro y cualquier señal de baja tensión de bobinas y módulos de encendido y cualquier señal periódica existente en el vehículo.

Generación de ondas: En los modos de generación de señales permite excitar inyectores monopunto y multipunto, obtener señales tipo HALL dc 12v, señales para tacómetros, para velocímetros, señales de alta frecuencia para distintos propósitos y señales PWM para diferentes actuadores.

Punta lógica: Permite la detección rápida de positivos, masa y cables cortados. Posee dos leds y alarma sonora para la detección de estados.

Salida lógica: Permite la generación de 12v o 0v para excitar diferentes tipos de actuadores y partes del vehículo.

Linterna: Para realizar mediciones en zonas oscuras, la herramienta incluye una linterna la cual provee iluminación mediante dos leds de alta intensidad para así poder observar los lugares donde se debe realizar el diagnóstico. El equipo cuenta con cables adicionales para extender el alcance para realizar mediciones e inyectar señales. La punta PDM-E2 es única en el mercado, siendo una poderosa herramienta que incorpora opciones de medición y generación de señales. Es una compacta y versátil herramienta que dispone de una gran variedad de alternativas para realizar en forma eficiente, diferentes diagnósticos sobre el sistema electrónico del vehículo.

Especificaciones técnicas:

- Alimentación de 12V CC.
- Sistema basado en potente microprocesador RISC de alta performance.
- Incorpora display LCD alfanumérico con luz de fondo (Back Light).
- 4 Pulsadores para manejo de opciones.
- Genera señales (Hall, PWM, Inyectores, Actuadores, Válvulas, Mariposa Motorizada, etc.)
- Mide tensión continua entre 0v y 22v.
- Mide frecuencia entre 0 Hz y 20KHz.
- Función punta lógica con leds y alarma sonora para detección de positivo y masa.
- Linterna integrada con leds blancos de super brillo.
- Gabinete ergonómico y de moderno diseño.
- Fácil utilización y manejo. Múltiples opciones para medición y generación de señales.

EQUIPO MULTIFUNCIÓN PARA DIAGNÓSTICO DIRECTO Y PRUEBA DE SISTEMAS DE INYECCIÓN ELECTRÓNICA VEHICULAR - PDM-E1

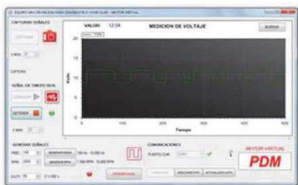

Equipo especialmente diseñado para efectuar diagnóstico directo sobre el motor del vehículo o en banco de pruebas. El Motor Virtual PDM-E1 se diseñó para ser usado en el diagnóstico directo de fallas en vehículos a gasolina, GNC, y algunas aplicaciones en Diesel/Common Rail. Esta potente herramienta permite diagnosticar el sistema electrónico de los vehículos de inyección de combustible de una forma sencilla y rápida. Sus opciones integradas permiten probar, analizar y simular todo tipo de sensores y actuadores del vehículo. Genera señales que son totalmente configurables por el usuario a la hora de diagnosticar fallas. El equipo cuenta con un moderno sistema electrónico basado en un potente microprocesador RISC de alta performance, el cual se encarga de generar las diferentes ondas y funciones emulando la ECU. Las opciones integradas pueden ser utilizadas para realizar ensayos y pruebas sobre el sistema electrónico del vehículo.

CARACTERÍSTICAS GENERALES:

- Alimentación: 12v CC mediante batería o fuente externa 220v CA – 12v CC.
- Protección contra cortocircuitos. Acceso a fusible sobre el panel trasero.
- Equipamiento de última generación basado en potente microprocesador RISC de alta performance.
- Display LCD alfanumérico con luz de fondo.
- Permite ensayar inyectores multipunto y monopunto. (Para control de banco de pruebas y limpieza)
- Salida para controlar bomba de nafta electrónica con indicación luminica de activación mediante led.
- Permite probar todos los actuadores de ralenti: Solenoide con resorte antagonico, doble solenoide, motor de corriente continua y motor paso a paso (Magneti Marelli-GM).
- Prueba solenoides y válvulas en general.
- Permite Simular todos los sensores de 0v- 5v: TPS, MAP, MAF, temperatura de agua, etc..
- Genera señal de sonda lambda con voltaje entre 0v-1v en diferentes regímenes.
- Genera señal de MAP Ford/VW de frecuencia (Hz).
- Simula sensores resistivos (controles independientes de 1K, 10K y 100K).
- Genera señales para probar y ajustar tacómetros y velocímetros.
- Genera señal tipo HALL de amplitud variable.
- Genera señal de sensor RPM magnético.
- Genera señales PMS HALL y magnética para activar la ECU sin necesidad que el motor gire.
- Genera pulsos para prueba de bobinas.
- Mide tensión continua con voltímetro incorporado con autorango hasta 30v.
- Mide frecuencias con frecuencímetro incorporado hasta 20Khz.
- Mide resistencia hasta 500 Ohms.
- Mide temperatura entre 0°C y 150 °C con sensor electrónico integrado.
- Posee salidas de tensión continua de 5v-1A y 12v-5A.
- Adaptadores originales para inyectores y distintos actuadores.
- Función osciloscopio y captura de ondas mediante conexión a PC por puerto USB.
- Generación de onda totalmente configurable desde la PC mediante conexión por puerto USB.
- Fácil utilización y manejo.
- Fabricación nacional.



DIVISION ELECTRONICA

EQUIPO MULTIFUNCIÓN PARA DIAGNÓSTICO DIRECTO Y PRUEBA DE SISTEMAS DE INYECCIÓN ELECTRÓNICA VEHICULAR - PDM-E1

MIDE	GENERA	PRUEBA
RESISTENCIA	RPM HALL	MOTOR PASO A PASO
FRECUENCIA	RPM MAGNETICO	VALVULAS PWM
VOLTAJE	SENSOR DE TEMPERATURA	VALVULAS DE RALENTI DE C.C.
TEMPERATURA	MAP	SOLENOIDES
SEÑALES CON PC	SEÑAL PMS	BOBINAS DE ENCENDIDO (PRIMARIO)
	SONDA DE OXIGENO	MODULOS DE ENCENDIDO
	VELOCIMETRO	INYECTOR MULTIPUNTO
	TACOMETRO	INYECTOR MONOPUNTO
	TPS	CAPTORES HALL
	PULSOS DE INYECTORES	CAPTORES INDUCTIVOS
	SEÑAL DE ENCENDIDO	SENSORES DE TEMPERATURA
	ONDA CUADRADA	TPS
	SEÑAL PWM	MAP
	PULSOS PARA BOBINAS	SONDA LAMBDA
	RESISTENCIA VARIABLE	BOMBA DE NAFTA ELECTRONICA
	VOLTAJE VARIABLE	ECU EN GENERAL CON PMS HALL
	TENSION DE BOMBA DE NAFTA	ECU EN GENERAL CON PMS MAGNETICA

SERVICIO MECANICO



**DIESEL e INYECCION
MECANICA EN GENERAL
DIAGNOSTICO COMPUTARIZADO
ALINEACION Y BALANCEO
TREN DELANTERO Y FRENOS**

BALCARCE 5930 * TE.: 477-2407 * MAR DEL PLATA

DM

AUTOPARTES MIRANDA

Multimarcas

Juncal 153 - Río Tercero - Córdoba

3571 579126 3571 503526

[Marcosmirandaautopartes](#)

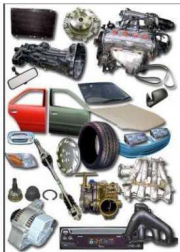



PROBADOR DE BOBINAS

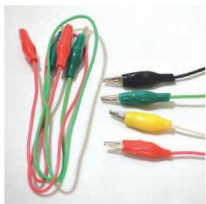

Artículo

PDM-E8

El probador de bobinas PDM-E8 es un equipo que permite ensayar cualquier tipo de bobina de ignición automotriz, ya sea la bobina tradicional o las que incorporan módulo de encendido. Para esto, se dispone de un chispómetro integrado que permite analizar la chispa generada por la bobina, con el objetivo de evaluar si la alta tensión generada es correcta. Al disponer de un chispómetro integrado, se simplifica el conexionado de prueba, se disminuye el tiempo de evaluación de la bobina y se permite realizar el ensayo de una manera más segura. El equipo cuenta con un control de variación de RPM para poder probar el funcionamiento de la bobina en diferentes regímenes de trabajo, tal cual como si estuviera en el motor. En el frente hay presente un led de indicación de presencia de pulsos, que sirve de referencia visual para que el usuario sepa que los pulsos se están aplicando efectivamente a la bobina. La alimentación se toma desde 12v, ya sea desde la batería del automóvil o desde una fuente externa. Se dispone de un led en el frente que permite al usuario saber si se conectó correctamente la alimentación del equipo, de tal manera de que si el led de conexión correcta de batería se enciende, significa que la polaridad de la fuente es correcta. En caso contrario, si el led no enciende significa que se ha conectado de manera inversa la alimentación. De manera adicional, el equipo es capaz de generar pulsos para inyectores monopunto y multipunto, señal hall de 12v y señal para excitar módulo de encendido Hall.

Especificaciones técnicas:

- Prueba chispa de bobinas de una o múltiples torres con o sin módulo de encendido incorporado.
- Genera señal para disparo de módulos de encendido Halleinductivos.
- Genera pulsos para inyectores monopunto y multipunto.
- Genera señal Hall de 12 (Emula distribuidor Hall, Señal Hall genérica, Tacómetro, velocímetro, etc..)



Consultas: Tel.: 0223-474 1014
Av. Colón 5144 Mar del Plata

Atención a
Compañías de Seguro

 223 601-3009



CHILE 1999 - Tel: 0223 476 4020



Seguinos por 



Inyección electrónica
Alarmas
Levanta Vidrios
Llaves Codificadas
Reparación de Cerraduras
Diagnóstico Computarizado
Desbloqueo de Stereos

 3454329831

PEDRO PAEZ 435
FEDERACIÓN E.R.



caviglia
REPUESTOS PARA CAMIONES

 +549 223 5383512

 +549 223 5383515

Seguinos en 

Av. Champagñat 1167 tel/fax 0223 4701233 7600 Mar del Plata

**BLANCO GNC
CHAMPAGNAT 3654**

 **+54 9 223 400 5967**

Tel: 2234780661



SERVICE

Precisión Instruments

REPARACIÓN INSTRUMENTOS DE MEDICIÓN



COMPARADORES *

COMPARADORES A PALANCA *

CALIBRES DIGITALES *

ESPECIMETROS *

ALESOMETROS *

PALPADORES *

MICROMETROS *

FABRICACIÓN DE

PUNTAS DE CONTACTO *

COTIZACIONES EN EL DÍA *

TODAS LAS MARCAS Y
MODELOS *



RODRIGO :  351 636-9848

mail: reparacioninstrumentosdemedicion@yahoo.com.ar

Laboratorio de
Electrónica Automotriz

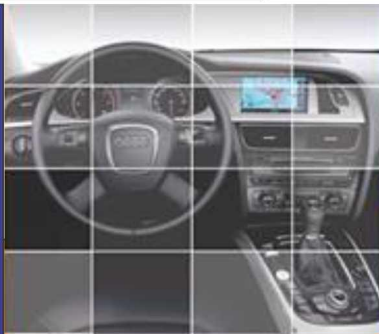

IDEA

Tel.: 0223 4755950
Cel.: 0223 15 5384494
fernanddoo@hotmail.com

- * Reparación de Instrumentales Digitales.
- * Airbag.
- * Módulos Electrónicos.
- * ECU's Reparación y Programación.
- * Diagnóstico Computarizado.

Instrumentales
Digitales
Electrónica
Automotriz

Mecánica
Fran Car

Diagnóstico Computarizado



**INYECCIÓN ELECTRÓNICA
MECÁNICA EN GENERAL**

San Martín 1099 - Maipú - Buenos Aires
Tel. (02268) 15518764



Mecánica Coria

Mecánica en General - Escaneo Automotriz
Endoscopia de motores Inyección electrónica

Paso de los andes 1016 Río Cuarto Córdoba

Mail coriaca05@gmail.com



mecánica Coria

Carlos Tomás Romero

REPARACIÓN INSTRUMENTOS DE MEDICIÓN



351 247-8861

Córdoba - Capital



**CONSTRUCCIÓN PUNTAS DE CONTACTO
TODAS LAS MARCAS Y MODELOS**

Guía Mecánica® XXVº años

El Portal Automotriz



Con el aviso en la Revista,
estas en nuestro Portal
Esperamos tu consulta



54 9 11 3795-0059



Quiénes Somos



Contacto



Accesorios



Reparación



Distribuidores



Equipamiento



Fabricantes



Cursos
Manuales



Gomerías



Lubricentos



Retificadoras



Repuestos



Turismo



Talleres



Pesados

Ver la
REVISTA



Descargar
Guíamecánica
Digital

